

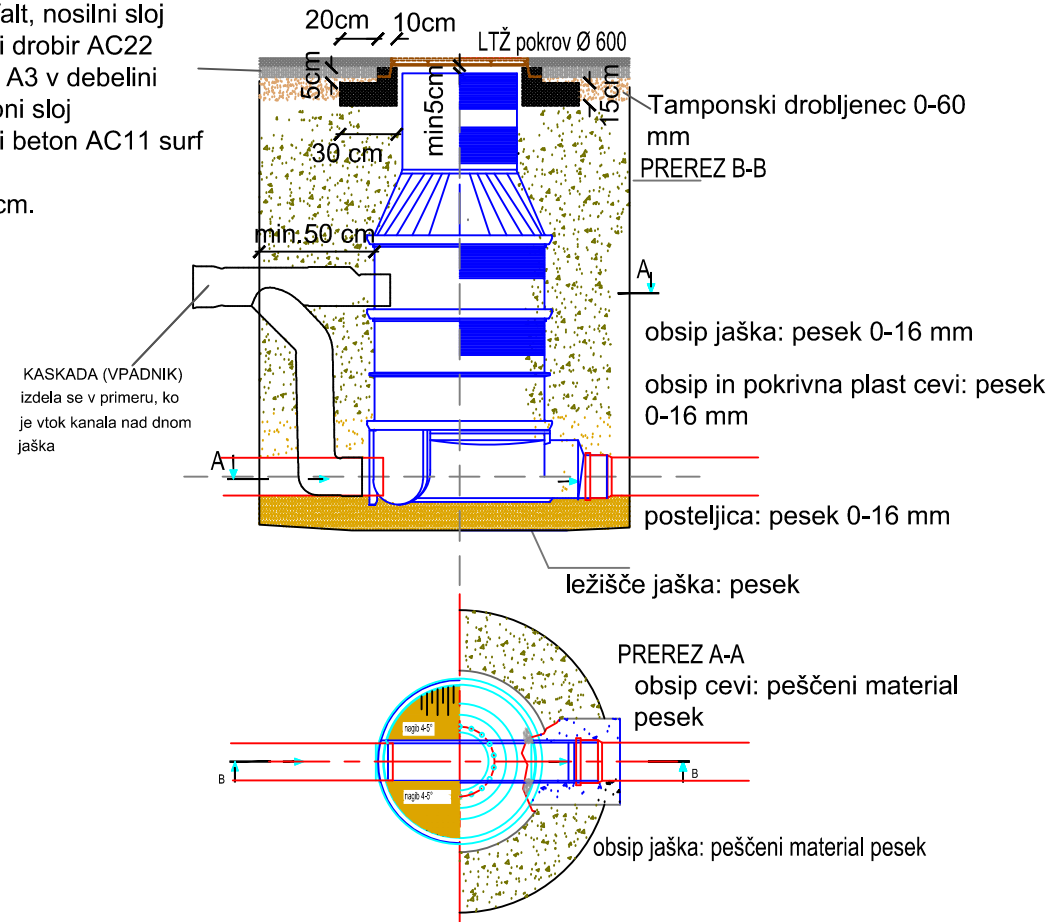

Detajl revizijskega jaška

Dvoslojni asfalt, nosilni sloj bituminizirani drobir AC22 base B50/70 A3 v debelini 6cm in obrabni sloj bituminizirani beton AC11 surf B70/100 A3 v debelini 3 cm.

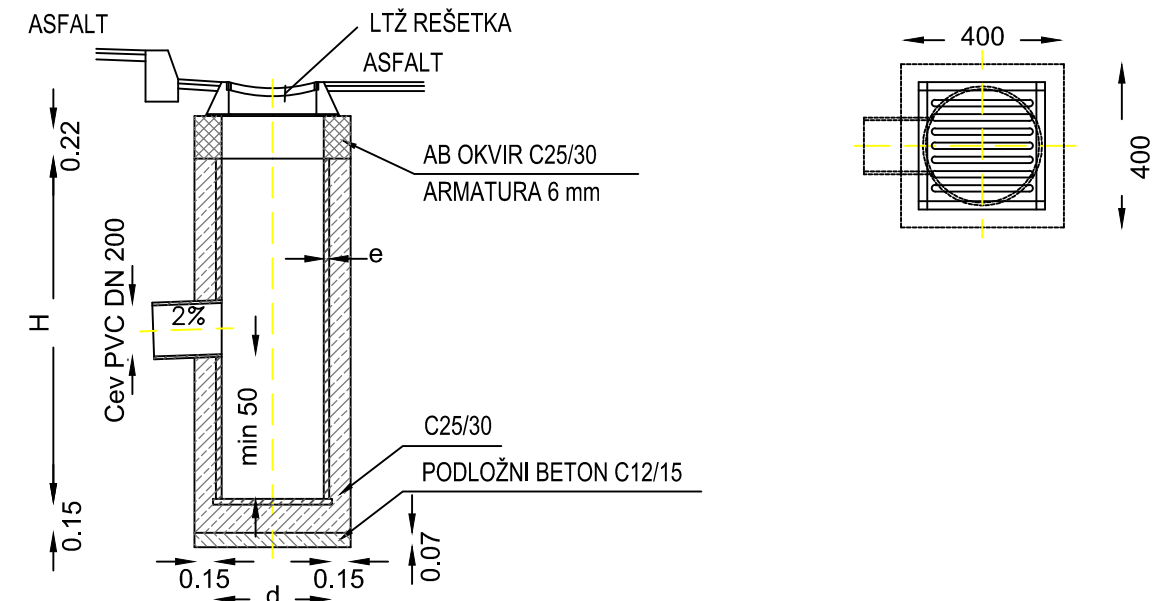

Detajl cestnega požiralnika pod cestiščem, globine H: do 1.50 m



Investitor:	 OBČINA RADLJE OB DRAVI Mariborska cesta 7, 2360 Radlje ob Dravi	Objekt:	PROMETNA UREDITEV POSLOVNE CONE "PUŠNIK"
Projektant:	 KOMUNALNO PODJETJE VELENJE, d.o.o. Koroška cesta 37/b, 3320 Velenje	Vrsta načrta/prikaza:	2 NAČRT GRADBENIŠTVA
Vsebina:	TEHNIČNI PRIKAZ REVIZIJSKEGA JAŠKA IN PESKOLOVA		Merilo: 1:40
Vodja projekta:	Saša Milijaš, dipl. inž. grad.	Id.št.: G - 3321	Vrsta projekta: PZI
Pooblaščen inženir:	Saša Milijaš, dipl. inž. grad.	Id.št.: G - 3321	Št. projekta: 622 - INF/2019
Sodelavec - projektant:	Rok PETRIC, dipl. inž. grad.		
Datum:	DECEMBER 2019		Št. lista: 2.6.14